

MANUAL RÁPIDO PARA

SÉRIE QMAVEN

Obrigado por escolher ZETLIGHT QMAVEN

Guia pra segurança

1. Para segurança, leia atentamente as instruções de operação cuidadosamente antes de fixar ZETLIGHT LED.
2. A iluminação é adequada para ambiente interno.
3. Certifique-se de que a voltagem mostrada na etiqueta coincida com a voltagem de alimentação principal
4. **NUNCA OLHE DIRETAMENTE PARA AS LAMPADAS LED.** A luz emitida pelo LED pode causar danos nos olhos e pele. UV e radiação invisível (RI) emitida pelo produto pode causar dano permanente seus olhos.
5. O cabo principal da luz e todos os cabos que saem do aquário devem ser providos de um circuito de gotejamento para evitar que qualquer água que possa escorrer pelos cabos atinja itens do equipamento ou a tomada da rede elétrica.
6. Embora a iluminação LED seja à prova d'água, ela não deve ser submersa na água e deve haver pelo menos 15 mm entre o nível da água e a lâmpada. Fixe a lâmpada firmemente.
7. Ligue a ficha apenas depois de a iluminação led estar firmemente montada acima do aquário
8. Não coloque nada em cima da unidade de iluminação LED.
9. Sempre seque suas mãos antes de fazer qualquer trabalho na iluminação led para operar o interruptor da lâmpada
10. Desligue sempre a alimentação elétrica antes de realizar qualquer manutenção no aquário e iluminação led.
11. A unidade de iluminação LED pode aquecer, permitir tempo suficiente para arrefecer a tentativa de qualquer manutenção.
12. Mantenha a iluminação led limpa e livre de detritos. Verifique se todas as ranhuras de ventilação estão abertas e não estão bloqueadas ou cobertas por poeira ou sujeira.
13. Certifique-se de cabo e iluminação não estão danificados antes de usar. Se o cabo de suprimento de dano não puder ser substituído, toda a unidade precisará ser reciclada. nunca encurte ou estenda os cabos elétricos.
14. Se adaptador, o adaptador pode ser substituído, comprar um adaptador de substituição do seu revendedor
15. Se em caso de acidente a iluminação LED cair na água, primeiro desconecte-a e, em seguida, recupere-a usando o cabo para levantar a unidade da água.
16. A garantia não é válida quando a iluminação led é danificada devido a submersão na água.
17. Esse guia pode ser usado por crianças com idade igual ou superior a 8 anos a pessoas com capacidades físicas, sensoriais e mentais reduzidas ou falta de experiência e conhecimento se receberam supervisão ou instruções sobre o uso do aparelho de forma segura e entendem os perigos envolvido.
18. As crianças não podem brincar com o aparelho. A limpeza e a manutenção do usuário não devem ser feitas por crianças sem supervisão.

CONTEÚDO ZT 6500

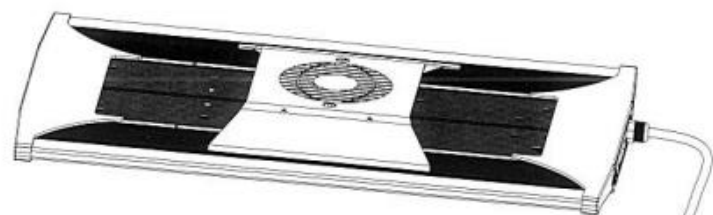

① X1



② X4



③ X2



④ X8



⑤ X3



⑥ X4



⑦ X4



⑧ X1

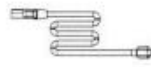

⑨ X1

SUPORTE PARA MONTAGEM ZT 6500

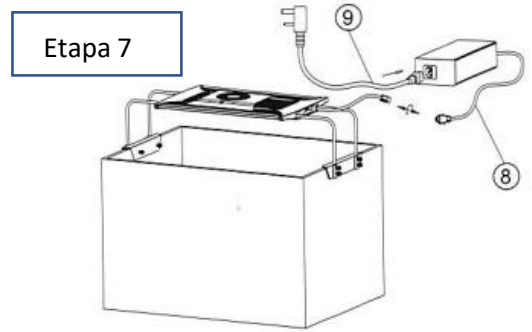
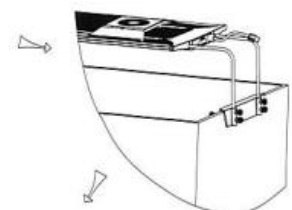
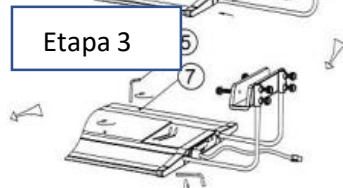
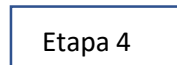
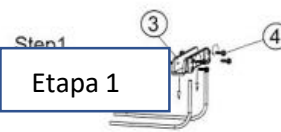

ZT 6500 MONTAGEM SUSPENSÃO (VENDIDA SEPARADAMENTE)

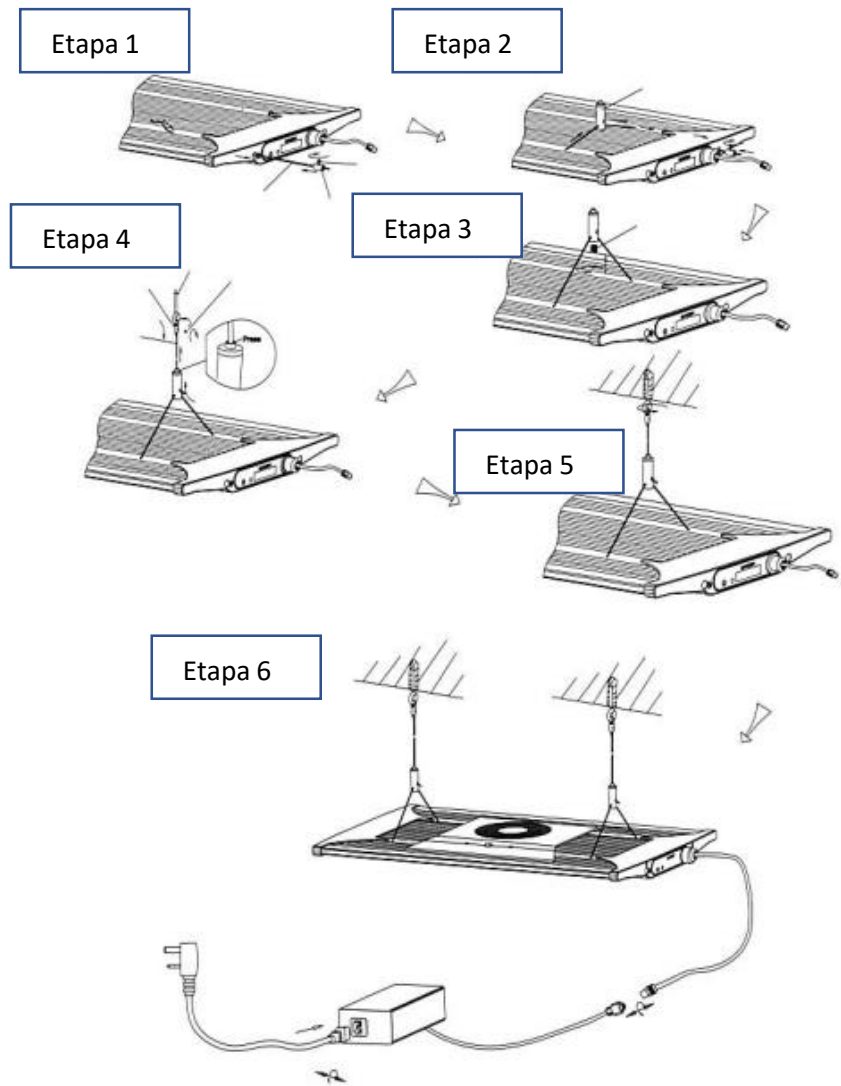

ZT 6500 C/ZT 6800 C/ZT 6900 C CONTEÚDO

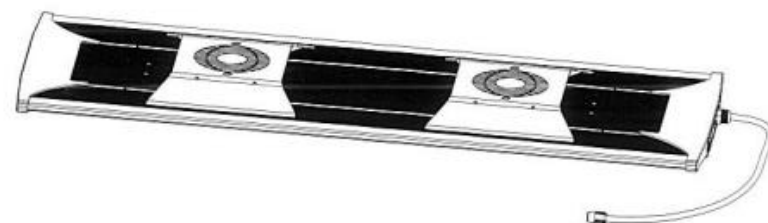

① X1



② X4



③ X2



④ X8



⑤ X2



⑥ X4



⑦ X4



⑧ X1

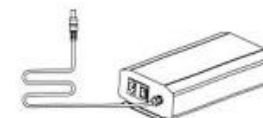

⑨ X1

ZT 6600C/ZT 6800C/ZT6900C SUPORTE DE MONTAGEM

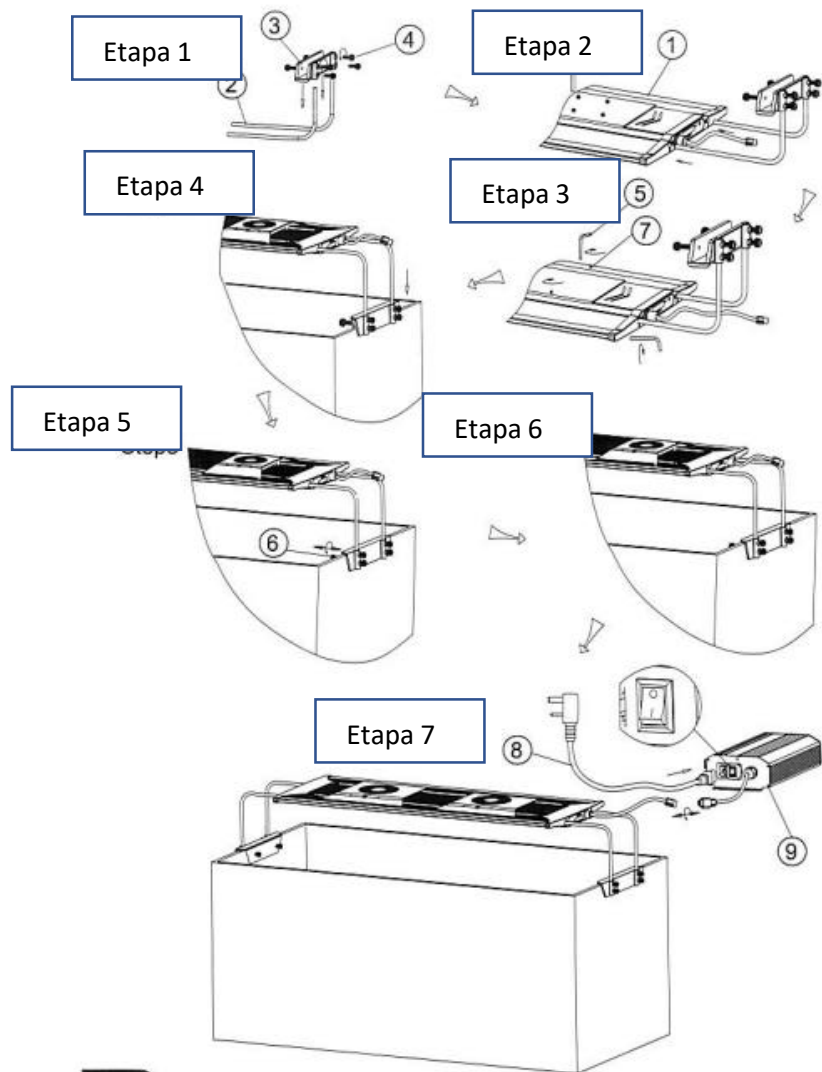

07

ZT 6600C / ZT 6800C / ZT 6900 MONTAGEM SUSPENSA (VENDIDA SEPARADAMENTE)

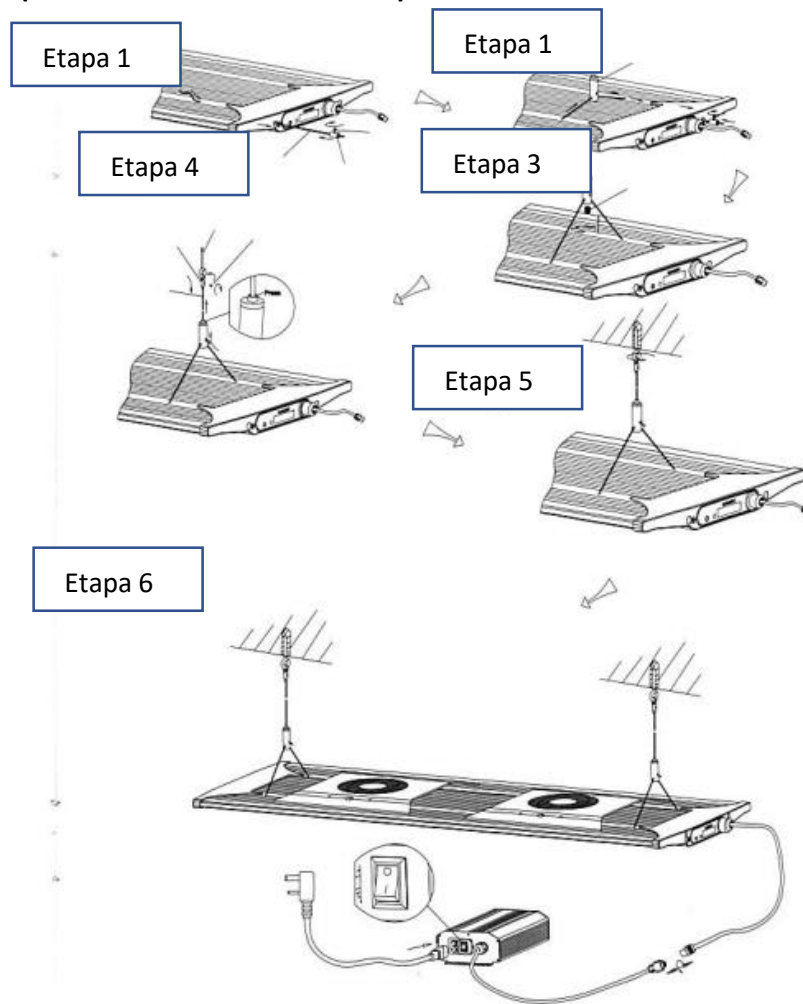

08

Problema	Possível causa	Solução
A lâmpada não liga	Verifique se a luz não está conectada à fonte de alimentação	Conecte na fonte de energia
	Verifique se o nível de brilho está definido 0%	Ajustar o nível de brilho usando o aplicativo no seu dispositivo móvel
	verifique se a luz está desligada ou se a luz está desligada pela hora atual	Ligá-lo em nosso ajuste a hora de acordo em conformidade
A luz permanece acesa sem tempo de folga	Verifique se o período de tempo total é superior a 24 horas	Ajustar o tempo de acordo ou redefinir as configurações de fábrica
	Verifique se a hora atual não está definida de acordo com a sua hora atual local atual	Definir a hora atual de acordo

A série Qmaven pode ser controlada pelo aplicativo Horizon Aqua. No aplicativo, os 4 canais A, B, C, D controlam cores diferentes como mostrado abaixo

- A** controla Branco
- B** controla Azul
- C** controla Vermelho
- D** controla Azul Marinho, violeta e verde



GARANTIA

Querido usuário:

Para ficar familiarizado com o produto e aproveitar nosso pós-vendas, por favor, leia atentamente as instruções do produto, e guarde este cartão.

Garantia do produto:

Este cartão de garantia é sua única garantia, que deve ter o selo do vendedor. Nossos clientes tem uma garantia de 12 meses após a compra do produto (Valendo a partir da data de compra).

Garantia não será válida:

- 1) Se o comprador não tiver uma prova ou documento de venda, ou se o mesmo não ser do produto.
- 2) Produto danificado, mal-uso, aberto, ou com aparência alterada.
- 3) Dano por montagem mal feita, ou por não ter seguido o manual de instalação.
- 4) Desgaste normal de peças.
- 5) Danificado por desastre natural ou outra força maior, como terremoto, fogo, tufão, trovão e assim por diante.

Não nos responsabilizamos por equipamentos de terceiros, tanques ou móveis de outras empresas. A garantia é gratuita. Cobramos o serviço quando o cartão de garantia passa a sua última data de vigência ou o serviço não é coberto pela garantia.

Modelo do produto: _____

Numero de série: _____

Cliente: _____

Telefone: _____

Endereço: _____

Vendedor: _____

Data da compra: _____